

# 燃料小出槽

SMT-F

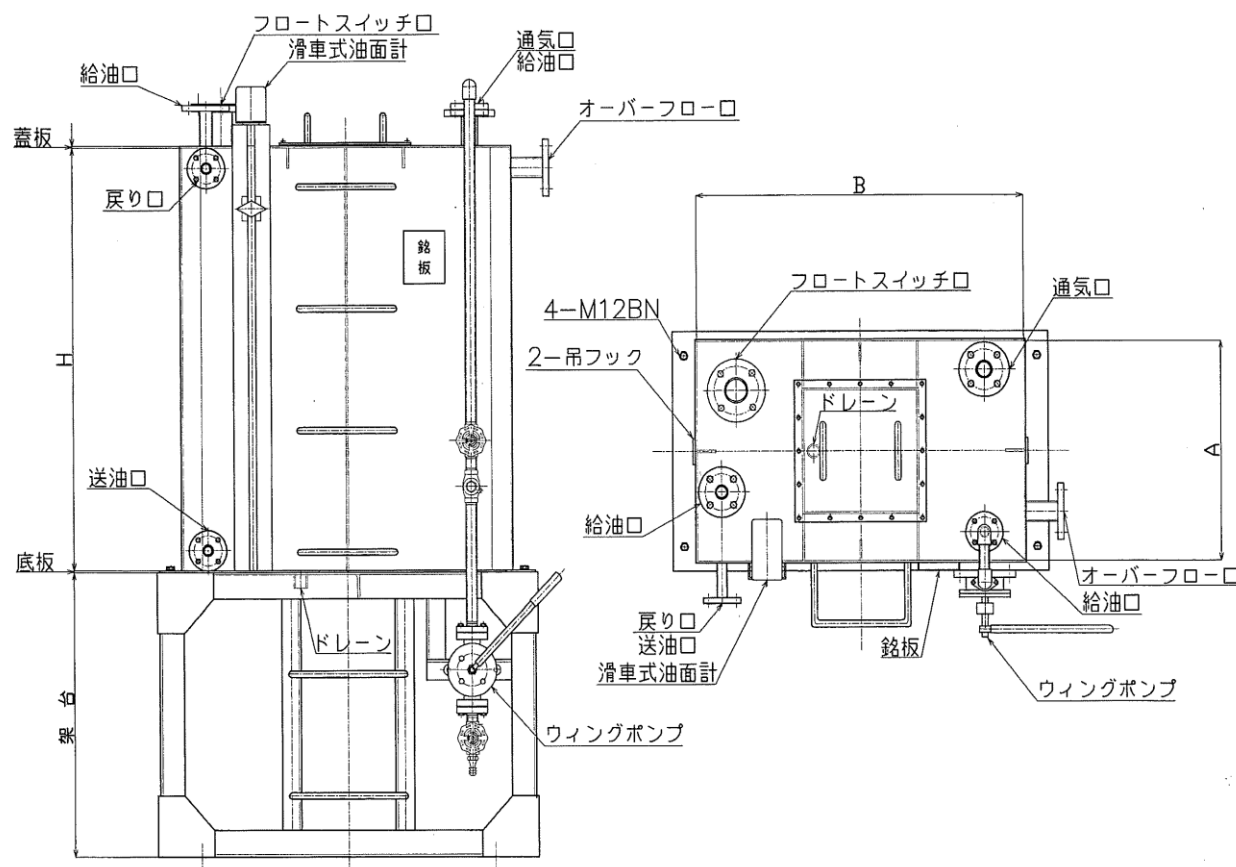

単位: mm

型式	有効容量 (L)	内寸法 (mm)			板厚 (mm)			質量 (kg) (架台は除く)
		A	B	H	蓋板	側板	底板	
SMT-F195	195	500	700	620	4.5	4.5	4.5	65
SMT-F390	390	750	750	770	4.5	4.5	4.5	140
SMT-F450	450	550	900	1010	4.5	4.5	4.5	155
SMT-F750	750	800	1140	914	4.5	4.5	4.5	215
SMT-F990	990	1000	1000	1100	4.5	4.5	4.5	255
SMT-F1750	1750	1520	1050	1219	4.5	4.5	4.5	375
SMT-F1950	1950	1200	1200	1505	4.5	4.5	4.5	400

- 防 錆 外面錆止め塗装
- フロートスイッチ 防爆、ON OFF制御式(別途)
- 液 面 計 高さ目盛、側圧式(別途)
- 消防水張り検査合格品

注 給油口、送油口、戻油口、排油口、通気口、梯子等の取付位置は、タンクの据付位置に適合させる。